

STANDVERWARMING

MONTAGE | REPARATIE | REVISIE



VERWARMINGSOPLOSSINGEN VOOR BESTELAUTO'S , MACHINES EN TRUCKS

ACC Industrie standverwarming: meer dan warmte alleen! Ijskoude handen, natte voeten en een slecht humeur? Laat komende winter uw dag niet bederven door ijskrabben!

Stap in een aangenaam voorverwarmde bestelauto, machine of truck en geniet van de voordelen van een standkachel. Ga goed gehumeurd van start, ook het milieu en de motor zullen u dankbaar zijn!

ACC Industrie standverwarming: zonder dat de motor warm draait, (dit mag overigens op een heel aantal plaatsen al niet meer) toch een voorverwarmde machine, waardoor minder motorslijtage, betere prestaties en een lager brandstofverbruik. Niet alleen prettig voor uw machinist, maar ook voor de motor en uw portemonnee.

ACC Industrie laadbak verwarming: de optimale bescherming van uw product tegen koude en vochtige omstandigheden, tijdens transport naar uw klanten of opslag van uw werkmateriaal.

ACC Industrie is al meer dan 20 jaar specialist in alle voorkomende verwarmingssystemen voor machines, vaartuigen en trucks. In onze eigen werkplaats doen we naast de montage van deze systemen, ook de reparatie en revisie van alle voorkomende merken, zoals Webasto, Ebenspacher en Artic Fox en Mikuni.



Team ACC industrie

LUCHTVERWARMER

WEBASTO AIR TOP 2000 STC

Luchtverwarmers maken uw voertuig een stuk aangenamer, efficiënter en u bespaart kosten. De luchtverwarmer verwarmt de lucht direct in de verwarmer en vervoert dit naar de cabine. Air Top luchtverwarmers zijn ontworpen om snel en economisch een cabine te kunnen verwarmen, of de temperatuur van een laadruimte te kunnen reguleren. Webasto biedt luchtverwarmers met een minimaal vermogen van 0.9 tot maximaal 22 kW bij een gecombineerd systeem. De lucht-kachel is op diverse gebieden toepasbaar, zoals bijvoorbeeld in het marine segment of in commerciële voertuigen. De kachel werkt stil, en warmt de lucht binnen in het voer- of vaartuig of in de laadruimte snel op. Daarnaast is er sprake van een constante regulatie van de gewenste temperatuur. Het is mogelijk om de kachel te laten switchen tussen het circuleren van de lucht in het voertuig, naar het binnenhalen van verse lucht.



WAAROM EEN LUCHTVERWARMER?

Comfortabele warmte gedurende pauzes en 's nachts in de cabine. Een heerlijk warme cabine, al voor dat het werk begint, een helder zicht zonder sneeuw en ijs op de voorruit – dit alles is eenvoudig te realiseren. Luchtverwarmers maken uw voertuig een stuk aangenamer, efficiënter en u bespaart kosten; klaar voor de winter!



- ✓ Verwarmingsvermogen van 2 kW
- ✓ Warmt snel, gelijkmatig en stil op
- ✓ Compacte afmetingen en laag brandstofverbruik
- ✓ Weinig onderhoud, service-vriendelijk en zuinig in uw portemonnee

WATERVERWARMING

WEBASTO THERMO PRO 50 ECO

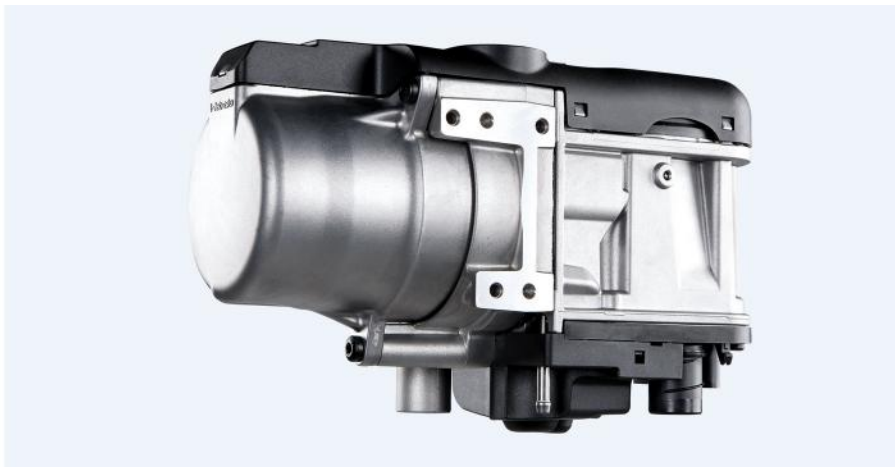

De Thermo Pro 50 Eco is speciaal ontworpen voor gebruik in lichte vrachtwagens en kleine tot medium formaat commerciële en speciale voertuigen. De compacte afmetingen en het lichte gewicht maken installatie in voertuigen met beperkte ruimte, ook mogelijk. De kachel verwarmt de motor voor tot ideale bedrijfstemperatuur, alvorens het starten van de motor. De kachel zorgt er mede voor dat gedurende lange pauzes of laadtijden, de temperatuur in de cabine constant blijft, wanneer de motor uit staat.

- ✓ Verwarmingsvermogen van 2,5 tot 5 kW
- ✓ Compact afmetingen en licht in gewicht
- ✓ Zuinig en emissiearm dankzij hoge efficiëntie
- ✓ Functies zoals hoogtecompensatie en benutting van restwarmte
- ✓ Gebruiksduur van 3.000 uur

WAAROM EEN WATERVERWARMER?

Koude motoren werken niet efficiënt; de slijtage neemt toe en de levensduur neemt af. Voor u betekent dat hogere kosten en een hoger brandstofverbruik. De beste oplossing is het installeren van een Webasto waterverwarmer. De waterverwarmer is geïntegreerd in het koelcircuit van de motor, en verwarmt de motor voor tot ideale temperaturen voor het starten. Zo start de motor gegarandeerd, zelfs bij extreem lage buitentemperaturen. Ook de cabine is aangenaam verwarmd bij het instappen. U bespaart kosten voor brandstof, want stationair draaien is niet meer nodig. Ook niet tijdens pauzes. De Webasto waterverwarmers zijn beschikbaar met een minimaal vermogen van 2.2 tot een maximaal vermogen van 35 kW.



MultiControl HD - Snelle en intuïtieve bediening. Duidelijk menu voor verwarmings-, ventilatie- en timerfuncties, 3 vooraf instelbare inschakeltijden per dag, 7 dagen vooruit programmeerbaar.

Bedieningselementen

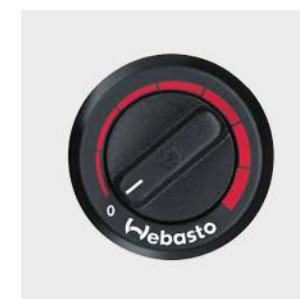

Draaiknop met schakelfunctie en verlichting.



Elzenweg 23
3421 TT Oudewater
T 0348 - 561824
info@accindustrie.nl
www.accindustrie.nl
KvK 29048832